



MaSK Pezinok

3. ročník Pezinského halového turnaja

Termín:	8.3.2008, 9:00 – 17:00
Miesto:	Viničné (Spoločenský dom)
Vek:	Turnaj je určený pre hráčov vo veku do 13 r. (vrátane roku nar. 1995)
Štartovné:	1 000.- Sk
Hrací čas:	35 min + dohrávka
Hrací systém:	Hrá sa podľa rozpisu a platných pravidiel ČSA 2006 – 2009 s úpravami

Kontaktné osoby: Ing. Jozef Fecko, tč. 0903/461 575
Mgr. Barbora Sládeková, tč. 0907/513 642

Prihlásené tímy: Apollo Bratislava A
Apollo Bratislava B
MaSK Pezinok
Trnava Panthers A
Trnava Panthers B
Ostrava ČR
ZŠ Topoľčany

Softbalový klub MaSK Pezinok, S.Chalupku 9, 902 01 Pezinok
tel.: 0904/467 884, e-mail: mask@maskpezinok.sk, www.maskpezinok.sk
IČO: 30787416, číslo účtu: 1491183351/0200 VÚB

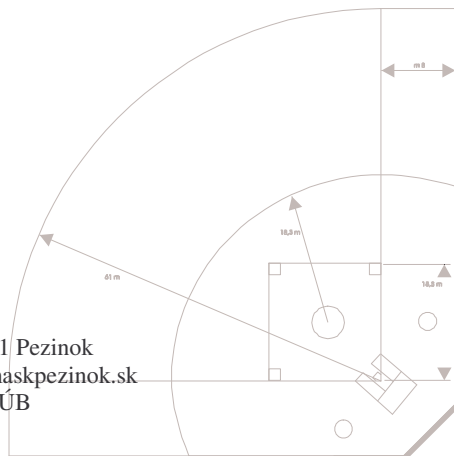

Skupina A

Apollo Bratislava B
MaSK Pezinok
Trnava Panthers B
ZŠ Topoľčany

Skupina B

Apollo Bratislava A
Trnava Panthers A
Ostrava

Čas	Číslo zápasu	Ihrisko A	Číslo zápasu	Ihrisko B
9:00 – 9:35	1	Apollo B – Trnava Panthers B	2	Apollo A – Trnava Panthers A
9:55 – 10:30	3	Apollo B – MaSK Pezinok	4	Trnava Panthers B - ZŠ Topoľčany
10:50 – 11:25	5	Ostrava - Apollo A	6	MaSK Pezinok – ZŠ Topoľčany
11:45 – 12:20	7	Trnava Panthers A – Ostrava		
12:40 – 13:15	8	MaSK Pezinok – Trnava Panthers B	9	ZŠ Topoľčany - Apollo B
13:35 – 14:10	10	1A – 2B	11	1B – 2A
14:30 – 15:05	12	3A – 3B		
15:25 – 16:00	13	3B – 4A	14	prehratý 10 - prehratý 11 (o 3. miesto)
16:20 – 16:55	15	vít'az 10 – vít'az 11 (finále)		

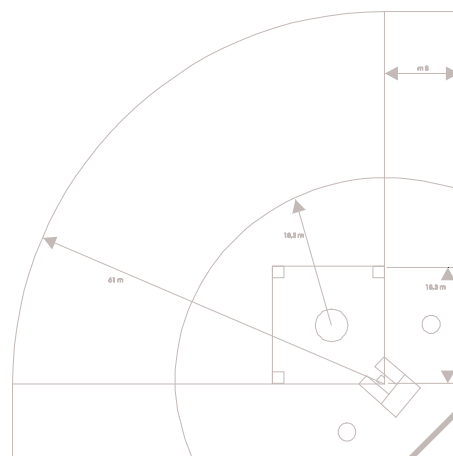

Hrá sa podľa platných pravidiel ČSA 2006 - 2009 s týmito úpravami:

1. hrá sa **35 minút + dohrávka** alebo **6 zmien, remíza platí**,
2. po dosiahnutí **6 bodov v 1 inningu** sa družstvá **vymenia**,
3. hrá sa s loptou **SOFT TOUCH 11"**,
4. métová vzdialenosť je **12 m**,
5. čas na presun z obrany a do obrany je **30 sekúnd**, nedodržanie tohto časového limitu má za následok **ball pre obranu** alebo **strike pre útok**:
 - ak je prvým páľkarom v nasledujúcom útoku catcher, môže ho nahradiť hráč, ktorý v tom čase nie je v zostave a nepovažuje sa to za striedanie,
 - ak sa pri dvoch autoch na métach nachádza catcher, môže ho nahradiť hráč, ktorý v tom čase nie je v zostave a nepovažuje sa to za striedanie,
6. hrá 9 hráčov v poli a 9 hráčov v útoku,
7. ak hráč odpáli loptu do kruhového výseku vo vzdialenosti **2,5 m od domácej méty**, je to **foul ball**,
8. ak hráč trafi statív a lopta sa odkotúľa do ihriska, je to **foul ball**,
9. ak hráč **odpáli loptu do stropu**, považuje sa to za **nesprávny odpal** a **páľkar má strike** (v prípade, že má **2 striky**, je to **foul ball**). Ak je tento odpal **chytený zo vzduchu**, páľkar **je aut**,
10. ak hráč **odpáli loptu do stropu druhýkrát** počas svojho nástupu, je automaticky **aut**,
11. pokiaľ odpálená **lopta trafi stenu vo výseči** (správny odpal) a **je chytená zo vzduchu**, je páľkar **aut**,
12. hrá sa **bez homerunov**, akýkoľvek **správny odpal**, ktorý **opustí ihrisko** znamená **2 méty** pre páľkara a bežcov v tom čase stojacich na métach,
13. povolená je **1 porada v obrane**, ktorej maximálna dĺžka nesmie prekročiť **60 sekúnd**, **nedodržanie** časového limitu je ball,
14. sú povolené **2 porady v útoku**, každá porada môže mať maximálne **30 sekúnd**, **nedodržanie** časového limitu je strike,
15. **neplatí** pravidlo o vnútornom chytenom (**infieldfly**),
16. v prípade **odhodenia páľky** smerom k striedačke (k súperovej alebo vlastnej), ak zasiahne niekoho z hráčov alebo funkcionárov, **lopta je mŕtva a páľkar je out**.

